

**ESTADO DE SANTA CATARINA  
MUNICÍPIO DE TUBARÃO  
PREGÃO PRESENCIAL Nº 08/2015**

O Município de Tubarão/SC, situada à Rua Felipe Schmidt, nº 108, Centro, informa que encontra-se aberta licitação na modalidade pregão, tipo menor preço por lote, visando o **REGISTRO DE PREÇOS para eventual aquisição de equipamentos de coleta de resíduos sólidos urbanos para o Município de Tubarão e Fundação Municipal de Meio Ambiente**.

Rege a presente licitação, a Lei Federal 10.520/02, a Lei Federal nº 8.666/93, Lei Complementar nº 123/2006, o Decreto Municipal nº 2.450/07 e demais legislações aplicáveis.

Serão observados os seguintes horários e datas para os procedimentos que seguem:

- **Recebimento do envelope de proposta e do envelope de habilitação:**
  - **das 13:00 do dia 25/02/2015 às 15:30 do dia 10/03/2015;**
- **Limite para impugnação ao edital:**
  - **19:00 do dia 06/03/2015;**
- **Início da Sessão Pública do pregão:**
  - **16:00 do dia 10/03/2015.**

Poderão participar da licitação pessoas jurídicas que atuam no ramo pertinente ao objeto licitado, observadas as condições constantes do edital.

As dúvidas pertinentes a presente licitação poderão ser esclarecidas pelo Dpto. de Licitações, nos seguintes endereços:

- Telefone: (048) 3621-9078/9015/9079
- E-mail: [licitacao@tubarao.sc.gov.br](mailto:licitacao@tubarao.sc.gov.br)
- Endereço: Rua Felipe Schmidt, nº 108, bairro Centro, Tubarão-SC

## **I – DO OBJETO**

Constitui objeto desta licitação o **REGISTRO DE PREÇOS para eventual aquisição de equipamentos de coleta de resíduos sólidos urbanos para o Município de Tubarão**.

1.1 As quantidades constantes no Anexo I são estimativas de contratação durante a vigência da Ata de Registro de Preços, não estando a Administração obrigada a contratar em sua totalidade. Trata-se, pois, de faculdade da Administração Municipal contratar ou não, ou ainda, contratar maior quantidade, se houver necessidade.

## **II – DAS DOTAÇÕES ORÇAMENTÁRIAS**

2.1 – A despesa para eventual aquisição do objeto licitado correrá por conta das dotações orçamentárias constantes na Lei Orçamentária Anual, conforme necessidade de cada Secretaria/Fundação/Autarquia.

## **II – DA ATA DE REGISTRO DE PREÇOS**

3.1 O Registro de Preços será formalizado por intermédio da Ata de Registro de Preços, na forma do Anexo IV e nas condições previstas neste Edital.

3.2 A Ata de Registro de Preços resultante deste certame terá vigência de 12 (doze) meses, a partir da data da sua assinatura.

## **IV - DAS CONDIÇÕES DE PARTICIPAÇÃO**

4.1 Poderão participar deste Pregão os interessados que atenderem a todas as exigências, inclusive quanto à documentação, constantes neste edital e seus anexos;

4.2 É vedada a participação de:

- a) empresas declaradas inidôneas por ato de qualquer autoridade competente para tanto;

- b) empresas impedidas de licitar ou contratar com o Município de Tubarão-SC;
- c) empresas em processo de falência declarada, concordada ou recuperação judicial, ou em regime de consórcio.

## **V – DA IMPUGNAÇÃO AO ATO CONVOCATÓRIO**

5.1 As impugnações ao ato convocatório do pregão serão recebidas até dois dias úteis antes da data fixada para o fim do recebimento das propostas, no Departamento de Licitações do Município de Tubarão, situado na Rua Felipe Schmidt nº 108, bairro Centro, Tubarão-SC.

5.2 Caberá à Autoridade Competente decidir sobre a impugnação no prazo de dois dias após o limite de envio de impugnações.

5.3 Em caso de deferimento da impugnação contra o ato convocatório, será tomada uma das seguintes providências:

- a) Anulação ou revogação do edital;
- b) Alteração e republicação do edital, reabertura do prazo de envio de propostas, alteração da data da sessão pública do pregão;
- c) Alteração no edital e manutenção do prazo de envio de propostas e da data da sessão pública do pregão, nos casos em que, inquestionavelmente, a alteração não tenha afetado a formulação das propostas.

## **VI - DA PROPOSTA**

6.1 A proposta deverá ser apresentada em envelope fechado, até o horário e data definido no preâmbulo do edital, contendo em sua parte externa, além do nome da proponente, os seguintes dizeres:

Envelope nº 1 – Proposta

Município de Tubarão/SC

Departamento de Compras, Licitações e Contratos

Pregão Presencial nº 08/2015

**REGISTRO DE PREÇOS para eventual aquisição de equipamentos de coleta de resíduos sólidos urbanos para o Município de Tubarão.**

6.2 A proposta deverá ser redigida em língua português, salvo quanto às expressões técnicas de uso corrente, preferencialmente com suas páginas numeradas seqüencialmente, sem rasuras, emendas, borrões ou entrelinhas e ser datada e assinada pelo representante legal da licitante ou pelo procurador, juntando-se a procuração.

6.3 A proposta de preço deverá conter os seguintes elementos:

- a) nome do proponente, endereço completo, telefone, CNPJ e inscrição estadual e/ou municipal;
- b) número do Pregão;
- c) para cada item que o licitante vier a participar, a descrição do (s) objeto (s) ofertado (s), em conformidade com o Anexo I, contendo a marca do objeto cotado, o preço unitário por item, em moeda corrente nacional, com duas casas decimais, apurado à data de sua apresentação, sem inclusão de qualquer encargo financeiro ou previsão inflacionária. No preço proposto deverão estar incluídas, além do lucro, todas as despesas, tributos e custos, diretos ou indiretos, relacionadas com o fornecimento do objeto da presente licitação;
- d) prazo de validade da proposta, não inferior a 60 (sessenta) dias.

## **VII – DA HABILITAÇÃO**

7.1 Os documentos para habilitação deverão ser apresentados em envelope fechado, até o horário e data definidos no preâmbulo do edital, contendo em sua parte externa, além do nome da proponente, os seguintes dizeres:

Envelope nº 2 – Habilitação

Município de Tubarão/SC

Departamento de Compras, Licitações e Contratos

**REGISTRO DE PREÇOS para eventual aquisição de equipamentos de coleta de resíduos sólidos urbanos para o Município de Tubarão.**

7.2 Os documentos necessários ao credenciamento e à habilitação deverão ser apresentados em original, por qualquer processo de cópia autenticada por tabelião de notas ou cópia acompanhada do original para autenticação pelo Pregoeiro ou por membro da Equipe de Apoio.

7.3 Todos os documentos exigidos para habilitação deverão estar no prazo de validade. Caso o órgão emissor não declare a validade do documento, esta será **de 60 (sessenta)** dias contados a partir da data de emissão, exceto àqueles previstos em lei, os documentos quanto a habilitação jurídica e a emissão do CNPJ que poderá ser verificada sua situação regular conforme item 7.6, "a".

7.4 O envelope deverá conter os seguintes documentos:

7.5 Quanto à qualificação jurídica:

a) registro comercial, no caso de empresa individual (dispensável em caso de apresentação deste documento para o credenciamento do proponente durante a sessão pública);

b) ato constitutivo, estatuto ou contrato social em vigor, devidamente registrado na Junta Comercial, em se tratando de sociedades comerciais (dispensável em caso de apresentação deste documento para o credenciamento do proponente durante a sessão pública);

c) documentos de eleição dos atuais administradores, tratando-se de sociedades por ações, acompanhados da documentação mencionada na alínea "b", deste subitem (dispensável em caso de apresentação deste documento para o credenciamento do proponente durante a sessão pública);

d) decreto de autorização e ato de registro ou autorização para funcionamento expedido pelo órgão competente, tratando-se de empresa ou sociedade estrangeira em funcionamento no país, quando a atividade assim o exigir.

7.6 Quanto à regularidade fiscal e Trabalhista:

a) Prova de inscrição no Cadastro Nacional de Pessoas Jurídicas (CNPJ), com situação regular perante a SRF – Secretaria da Receita Federal;

b) Certidão Negativa da Dívida Ativa da União e de Quitação de Tributos e Contribuições Federais – conjunta (administrado pela Secretaria da Receita Federal);

c) Certidão Negativa de Débitos – CND (emitida pela Previdência Social);

d) Certidão de regularidade relativa ao Fundo de Garantia por Tempo de Serviços (FGTS) - (emitida pela Caixa Econômica Federal);

e) Prova de regularidade para com a Fazenda Estadual através de Certidão (CND) expedida pela Secretaria de Estado de Fazenda do domicílio ou sede do licitante;

f) Certidão Negativa de Débitos Municipais do domicílio ou sede do licitante;

g) Prova de inexistência de débitos inadimplidos perante a Justiça do Trabalho, mediante a apresentação de Certidão Negativa de Débitos Trabalhistas (CNDT).

7.7 Outras exigências quanto à habilitação:

a) Declaração de cumprimento ao disposto no XXXIII do artigo 7º da Constituição Federal (conforme modelo constante no anexo III).

## **VIII – DA SESSÃO PÚBLICA DO PREGÃO**

8.1 No horário e data definidos no preâmbulo do edital, o pregoeiro fará a abertura da sessão pública do pregão, procedendo aos seguintes atos, em seqüência:

### **CRENCIAMENTO:**

8.2 O proponente deverá se apresentar para credenciamento junto ao Pregoeiro por um representante que, devidamente munido de documento que o credencie a participar deste procedimento licitatório, venha a responder por sua representada, devendo identificar-se exibindo a Carteira de Identidade ou outro documento equivalente, bem como contrato social em cópia autenticada para fins de identificação do (s) representante (s) legal (is) da empresa. **Juntamente com o credenciamento, deverá ser apresentada, ainda, a declaração de cumprimento dos requisitos de habilitação, conforme modelo constante no anexo II.**

8.3 Para fins de gozo dos benefícios dispostos na Lei Complementar nº 123/2006, os representantes de microempresas e empresas de pequeno porte deverão credenciar-se e apresentar certidão de enquadramento no Estatuto Nacional da Microempresa e Empresa de Pequeno Porte (**CERTIDÃO SIMPLIFICADA**), fornecida pela Junta Comercial da sede do licitante, de acordo com a Instrução Normativa DNRC nº 103/2007, com validade de **60 (sessenta)** dias contados a partir da data de emissão.

8.4 O credenciamento far-se-á por meio de instrumento público de procuração ou instrumento particular, com poderes para formular ofertas e lances de preços e praticar todos os demais atos pertinentes ao certame, em nome do proponente, ou por meio de contrato social ou documento equivalente, nos casos de credenciamento do próprio sócio administrador ou empresário individual.

8.5 Não será desclassificada a proposta em função do não credenciamento do proponente, porém o mesmo ficará impedido de participar da etapa de lances ou manifestar intenção de recurso. **Todavia, deverá ser apresentada a declaração de cumprimento dos requisitos de habilitação (conforme modelo constante no anexo II), fora dos envelopes nº 01 e 02.**

8.6 Depois de encerrada a etapa de credenciamento, não serão aceitos novos representantes dos proponentes na sessão pública, salvo na condição de ouvintes, sem poderes para efetuar lances ou manifestar intenção de recurso, exceto nos casos de necessidade de suspensão da sessão pública.

#### **DECLARAÇÃO DE CUMPRIMENTO DOS REQUISITOS DE HABILITAÇÃO:**

8.7 Os proponentes deverão apresentar declaração de que cumprem plenamente os requisitos para habilitação, conforme modelo disponível no Anexo II, **juntamente com o credenciamento ou conforme o disposto no item 8.5.** É facultado ao proponente credenciado manifestar a declaração oralmente.

8.8 As microempresas e empresas de pequeno porte estão dispensadas de apresentar a declaração prevista no item 8.7, desde que, cumprido o disposto no item 8.3 deste edital, apresentem declaração de que cumprem os requisitos de habilitação, exceto quanto à regularidade fiscal, os quais serão cumpridos para fins de assinatura do contrato, caso seja declarada vencedora do certame.

#### **Análise preliminar de aceitabilidade das propostas:**

8.9 O pregoeiro procederá à abertura das propostas e fará a análise quanto a compatibilidade do objeto ofertado em relação ao especificado no edital e quanto ao preço inexecutável, baixando diligências caso sejam necessárias, e procederá à classificação das propostas para a etapa de lances.

#### **Seleção das propostas para a etapa de lances:**

8.10 O pregoeiro selecionará as propostas para a etapa de lances obedecendo aos seguintes critérios:

8.11 Primeiro critério: serão selecionadas a menor proposta e todas as demais que não sejam superiores a 10% da menor proposta;

8.12 Segundo critério: não havendo pelo menos três propostas selecionadas no critério anterior, serão ainda selecionadas as menores propostas, até o limite de três, para a etapa de lances.

#### **Etapa de lances orais:**

8.13 Tendo sido credenciado e a proposta selecionada, poderão os autores manifestar lances orais. O Pregoeiro convidará individualmente os autores das propostas selecionadas a formular lances de forma seqüencial, a partir do autor da proposta de maior preço e os demais em ordem decrescente de valor, decidindo-se por meio de sorteio no caso de empate de preços.

8.14 Os lances deverão ser formulados por preço unitário por item, em moeda corrente nacional, com duas casas decimais, em valores distintos e decrescentes em relação ao preço do autor.

8.15 Poderá o pregoeiro estabelecer redução mínima em cada lance, bem como estabelecer tempo máximo para o proponente ofertar seu lance.

8.16 A etapa de lances será considerada encerrada quando todos os participantes desse item declinarem da formulação de lances.

8.17 Encerrada a etapa de lances, serão ordenadas as propostas selecionadas e não selecionadas para a etapa de lances, na ordem crescente dos valores, considerando-se para as selecionadas o último preço ofertado.

8.18 Ocorrendo empate previsto no art. 44, § 2º da Lei Complementar nº 123/06 será assegurada a preferência de contratação para as microempresas e empresas de pequeno porte, desde que a melhor oferta inicial não tiver sido apresentada por microempresa ou empresa de pequeno porte.

8.18.1 Entende-se por empate as situações em que as propostas apresentadas pelas microempresas e empresas de pequeno porte sejam iguais ou até 5% (cinco por cento) superiores à proposta mais bem classificada;

8.18.2 Para fins de desempate, proceder-se-á da seguinte forma:

I – a microempresa ou empresa de pequeno porte mais bem classificada poderá apresentar proposta de preço inferior àquela considerada vencedora do certame, situação em que será adjudicado em seu favor o objeto licitado;

II – não ocorrendo a contratação da microempresa ou empresa de pequeno porte, na forma do item 8.18.2 – I, serão convocadas as remanescentes que porventura se enquadrem na hipótese do item 8.18.1, na ordem classificatória, para o exercício do mesmo direito;

III – no caso de equivalência dos valores apresentados pelas microempresas e empresas de pequeno porte que se encontrem no intervalo previsto no item 8.18.1, será realizado sorteio, entre elas para que se identifique aquela que primeiro poderá apresentar melhor oferta.

8.18.3. Para as situações previstas nos item 8.18 a microempresa e empresa de pequeno porte mais bem classificada será convocada para apresentar nova proposta no prazo máximo de 5 (cinco) minutos após o encerramento dos lances, sob pena de preclusão.

8.19 O Pregoeiro poderá negociar com o autor da oferta de menor valor com vistas à obtenção de proposta mais vantajosa ao interesse público.

8.20 Após a negociação, exitosa ou não, o Pregoeiro examinará a aceitabilidade da proposta, decidindo motivadamente a respeito.

#### Habilitação:

8.21 O pregoeiro fará a abertura do envelope dos documentos de habilitação do licitante que tenha ofertado o menor lance para o item.

8.22 Os documentos serão rubricados pelo pregoeiro e pela equipe de apoio e serão anexados ao processo da licitação.

8.23 Havendo irregularidades na documentação que não permitam a habilitação, o proponente será inabilitado, procedendo o pregoeiro à habilitação do segundo proponente classificado, e assim sucessivamente em caso de inabilitação dos proponentes.

8.24 A regularidade fiscal das microempresas e empresas de pequeno porte somente será exigida para efeito de assinatura do contrato.

8.24.1 As microempresas e empresas de pequeno porte deverão apresentar toda a documentação exigida para efeito de comprovação de regularidade fiscal, mesmo que este apresente alguma restrição.

8.24.2 Havendo alguma restrição na comprovação da regularidade fiscal, a microempresa ou empresa de pequeno porte poderá requerer a suspensão da sessão pelo prazo de 2 (dois) dias úteis, prorrogáveis por igual período a critério da Administração, para regularização dos documentos relativos à regularidade fiscal.

8.24.3 A não-regularização da documentação, no prazo previsto no item anterior, implicará em decadência do direito à contratação, sem prejuízo das sanções previstas no art. 81 da Lei 8666/1993, sendo facultado à Administração convocar os licitantes remanescentes, na ordem de classificação, para a assinatura do contrato, ou revogar a licitação.

#### Recurso:

8.25 Habilitado o proponente, o pregoeiro solicitará aos demais credenciados se desejam manifestar interesse em interpor recurso.

8.26 Havendo interesse, o proponente deverá manifestar motivadamente sua intenção de interpor recurso, explicitando sucintamente suas razões, cabendo ao Pregoeiro deliberar sobre o aceite do recurso.

8.27 A intenção motivada de recorrer é aquela que identifica, objetivamente, os fatos e o direito que a proponente pretende que sejam revistos pelo Pregoeiro.

8.28 O proponente que manifestar a intenção de recurso e o mesmo ter sido aceito pelo Pregoeiro, disporá do prazo de 03 (três) dias para a apresentação do recurso, limitado às razões apresentadas durante a sessão pública, o qual deverá ser protocolado no Departamento de Licitações do Município, dirigido à Autoridade Competente. Os demais proponentes ficam desde logo intimados para apresentar as contrarrazões no prazo de 03 (três) a contar do término do prazo do recorrente. A Autoridade Competente manifestará sua decisão no prazo de 10 (dez) dias úteis.

8.29 Encerrado o prazo para manifestação de recurso o Pregoeiro declarará encerrada a sessão pública do pregão.

## **IX – DA ADJUDICAÇÃO, HOMOLOGAÇÃO E ASSINATURA DA ATA DE REGISTRO DE PREÇOS**

9.1 Após a declaração do vencedor da licitação, não havendo manifestação dos proponentes quanto à interposição de recurso, o Pregoeiro opinará sobre a adjudicação do objeto licitado, o que posteriormente será submetido à autoridade competente.

9.2 No caso de interposição de recurso, caberá à Autoridade Competente, após decisão do recurso, opinar pela adjudicação do objeto licitado.

9.3 A Autoridade Competente homologará o resultado da licitação, convocando o vencedor a assinar a Ata de Registro de Preços no prazo de 10 (dez) dias.

9.4 A Administração poderá, quando o proponente vencedor, convocado dentro do prazo de validade de sua proposta, não apresentar situação regular ou se recusar injustificadamente a assinar a Ata de Registro de Preços, convidar os demais proponentes classificados, seguindo a ordem de classificação, para fazê-lo.

9.5 Decorrido o prazo do item 9.3, dentro do prazo de validade da proposta, e não comparecendo o proponente convocado para a assinatura da Ata de Registro de Preços, será ele havido como desistente, ficando sujeito às penalidades previstas na Lei nº 10.520/02 e neste Edital.

## **X – DA FORMALIZAÇÃO DA ATA DE REGISTRO DE PREÇOS**

10.1 As obrigações decorrentes deste PREGÃO, consubstanciar-se-ão em Ata de Registro de Preços, cuja minuta consta do Anexo IV.

10.2 Homologado o resultado da licitação, será (ão) encaminhada (s) à (s) licitante (s) vencedora (s) a Ata de Registro de Preços para que seja (m) assinada (s) no prazo de 10 (dez) dias, a contar do seu recebimento, podendo ser mediante aviso de recebimento (AR) ou meio eletrônico, sob pena de decair do direito à futura contratação, sem prejuízo das penalidades previstas neste Edital.

10.3 A ata de registro de preços deverá ser assinada pelo representante legal da adjudicatária (diretor, sócio da empresa ou procurador), mediante apresentação do contrato social e, na hipótese de nomeação de procurador, também de procuração e cédula de identidade do representante.

10.4 A critério da administração, o prazo para assinatura da ata poderá ser prorrogado uma vez, desde que haja tempestiva e formal solicitação da adjudicatária.

10.5 A existência de preços registrados não obriga a Administração a firmar as contratações que deles poderão advir, nem aquisição dos produtos, facultando-se a realização de licitação específica para a aquisição pretendida, sendo assegurado ao beneficiário do registro a preferência de fornecimento em igualdade de condições.

## **XI – FORMA DE UTILIZAÇÃO DA ATA DE REGISTRO DE PREÇOS**

### **11.1. Da utilização:**

**11.1.1.** A contratação, juntamente ao fornecedor registrado, será formalizada pelo Município por intermédio de emissão de Contrato, com a consequente emissão do empenho;

**11.1.1.1.** Cada empenho deverá conter, no mínimo:

- a) Número do Pregão e da Ata de Registros de Preços;
- b) A especificação e quantidade do objeto pretendido;
- c) Os preços registrados, que deverão ser respeitados pelo fornecedor;
- d) A dotação orçamentária que dará cobertura à despesa;

e) A destinação do objeto adquirido;

**11.1.2. O Contrato poderá ser substituído por outros instrumentos hábeis, na forma prevista no art. 62 da Lei 8.666/93.**

## **11.2 Entrega**

**11.2.1 O prazo para entrega dos materiais autorizados será de até 20 (vinte) dias, a contar do recebimento pela empresa da Ordem de Compra.**

**11.2.1.** A entrega do objeto deste edital será feita na sede do Município de Tubarão ou Fundação, conforme o caso, no endereço indicado na Ordem de Compra, a quem caberá conferi-lo e lavrar Termo de Recebimento, para efeito de posterior verificação da conformidade do mesmo com as exigências do Edital.

**11.2.2.** Na hipótese da não aceitação do objeto, o mesmo deverá ser retirado pela Contratada no prazo de 10 (dez) dias contados da notificação da não aceitação, para reposição no prazo máximo de 10 (dez) dias, sob pena de aplicação de multa e demais cominações previstas em Lei e neste Edital.

**11.2.3. O recebimento não exclui a responsabilidade da Contratada pela perfeita execução do contrato, ficando a mesma obrigada a substituir, no todo ou em parte, o objeto do contrato, se a qualquer tempo se verificarem vícios, defeitos ou incorreções.**

## **XII – DA REVISÃO DE VALORES**

12.1 O controle dos preços registrados será exercido com base na dinâmica do mercado, podendo caracterizar, justificadamente, redução ou elevação de seus valores.

12.1.1 Independentemente de solicitação, a Administração poderá convocar o licitante fornecedor, após a assinatura da Ata de Registro de Preços, para negociar a redução dos preços, mantendo o mesmo objeto cotado, na qualidade e nas especificações indicadas na proposta, em virtude da redução dos preços de mercado.

12.1.2 O licitante fornecedor poderá solicitar a revisão dos preços ou desonerar-se do compromisso ajustado, mediante comprovação do desequilíbrio econômico-financeiro, outro motivo de força maior ou caso fortuito.

12.1.2.1 A comprovação será feita por meio de documentos, tais como lista de preço de fabricantes, notas fiscais de aquisição de matérias-primas, de transporte de mercadorias, alusivas à época da elaboração da proposta e do momento do pedido de desoneração do compromisso;

12.1.2.2 Reconhecendo o desequilíbrio econômico-financeiro, a Administração formalmente revisará os preços ou desonerará o proponente em relação ao item registrado.

12.2 As alterações decorrentes serão publicadas conforme legislação vigente.

## **XIII – DO CANCELAMENTO DO REGISTRO DE PREÇOS DO PROPONENTE**

13.1 O proponente terá o seu registro de preços cancelado por intermédio de processo administrativo específico, assegurado o contraditório e ampla defesa:

13.1.1 A pedido, quando:

- a) Comprovar estar impossibilitado de cumprir as exigências da Ata, por ocorrência de casos fortuitos ou de força maior;
- b) O seu preço registrado se tornar, comprovadamente, inexecutável em função da elevação dos preços de mercado dos insumos que compõem o custo do serviço.

13.1.2 Por iniciativa da Administração, quando o fornecedor:

- a) Não aceitar reduzir o preço registrado, na hipótese deste se tornar superior àqueles praticados no mercado;
- b) Perder qualquer condição de habilitação ou qualificação técnica exigida no processo licitatório;
- c) Por razões de interesse público, devidamente motivadas e justificadas;
- d) Não cumprir as obrigações decorrentes da Ata de Registro de Preços;

e) Não comparecer ou se recusar a retirar, no prazo estabelecido, os pedidos decorrentes da Ata de Registro de Preços;

f) Caracterizada qualquer hipótese de inexecução total ou parcial das condições estabelecidas na Ata de Registro de Preço ou nos pedidos dela decorrentes.

13.2 Em qualquer das hipóteses acima, concluído o processo, a Administração fará o devido apostilamento na Ata de Registro de Preços e informará aos proponentes a nova ordem de registro.

#### **XIV - DAS PENALIDADES**

14.1 Os casos de inexecução do objeto deste edital, erro de execução, execução imperfeita, atraso injustificado e inadimplemento contratual, sujeitará o proponente contratado às penalidades previstas no art. 7º da Lei nº 10.520/2002, além das previstas na Lei 8.666/93, de aplicação subsidiária, das quais se destacam:

a) rescisão/cancelamento unilateral da Ata de Registro de Preços;

b) impedimento de participar de licitações com o Município, no prazo de até 05 (cinco) anos;

c) descadastramento do sistema de cadastro a que se refere o inciso XIV do artigo 4º da Lei nº 10.520/2002, no prazo de até 05 (cinco) anos.

d) multa de 0,50% (cinquenta centésimos por cento) do valor do contrato, por dia útil de atraso injustificado na execução do mesmo, observado o prazo máximo de 10 (dez) dias úteis;

e) multa de 10% (dez por cento) sobre o valor da Ata de Registro de Preços, pela recusa injustificada do adjudicatário em assiná-la, ou sobre o valor na nota de empenho correspondente à parte não cumprida ou da totalidade do fornecimento ou serviço não executado pelo fornecedor;

f) declaração de inidoneidade para licitar ou contratar com a Administração Pública Municipal.

14.2 Os valores das multas aplicadas previstas nas alíneas do item anterior poderão ser descontados dos pagamentos devidos pela Administração.

14.3 Da aplicação das penas caberá recurso no prazo de 05 (cinco) dias úteis, contados da intimação, o qual deverá ser apresentado no mesmo local.

14.4 O recurso ou o pedido de reconsideração relativos às penalidades acima dispostas será dirigido a autoridade que praticou o ato, o qual decidirá o recurso no prazo de 05 (cinco) dias úteis e o pedido de reconsideração, no prazo de 10 (dez) dias úteis.

#### **XV – DAS DISPOSIÇÕES FINAIS**

15.1 Os envelopes de habilitação não abertos estarão disponíveis no Departamento de Licitações para retirada por seus respectivos proponentes, no prazo de trinta dias após a assinatura do contrato decorrente da licitação. Caso não sejam retirados no prazo anterior, serão inutilizados.

15.2 Nenhuma indenização será devida aos proponentes por apresentarem documentação ou proposta relativa ao presente pregão.

15.3 A presente licitação somente poderá vir a ser revogada por razões de interesse público decorrentes de fato superveniente, devidamente comprovado, ou anulada, no todo ou em parte, por ilegalidade, de ofício ou por provocação de terceiros, mediante parecer escrito e devidamente fundamentado.

15.4 O resultado desta licitação será lavrado em Ata, a qual será assinada pelo Pregoeiro e Equipe de Apoio.

15.5 O proponente é responsável pela fidelidade e legitimidade das informações e dos documentos apresentados em qualquer fase da licitação.

15.6 No interesse do Município, sem que caiba às participantes qualquer recurso ou indenização, poderá a licitação ter:

a) adiada sua abertura;

b) alterado o Edital, com fixação de novo prazo para a realização da licitação.

15.7 Para dirimir quaisquer questões decorrentes do procedimento licitatório, elegem as partes o Foro da cidade de Tubarão, com renúncia expressa a qualquer outro por mais privilegiado que seja.



15.8 Esclarecimentos em relação a eventuais dúvidas de interpretação do presente Edital poderão ser obtidos junto ao Departamento de Licitações pelo telefone: (048) 3621-9078/9079, nos dias úteis, em horário de expediente, qual seja, das 13:00 às 19:00 horas.

15.9 Fazem parte deste Edital:

- a) Anexo I – Termo de Referência;
- b) Anexo II – Declaração de cumprimento aos requisitos de habilitação (modelo);
- c) Anexo III – Declaração de cumprimento ao disposto no XXXIII do artigo 7º da Constituição Federal (modelo);
- e) Anexo IV – Minuta da Ata de Registro de Preços.
- f) Anexo V – Minuta do Contrato

15.10 O presente Edital e seus Anexos, bem como a proposta da licitante vencedora, farão parte integrante da Ata de Registro de Preços, independentemente de transcrição.

15.11 A participação da proponente nesta licitação implica a aceitação de todos os termos deste Edital, independente de declaração expressa.

Tubarão-SC, 24/02/2015.

---

João Olavio Falchetti  
Prefeito

**ANEXO I**  
**TERMO DE REFERÊNCIA**

**CONFECÇÃO DE EQUIPAMENTOS DE COLETA DE RESÍDUOS SÓLIDOS URBANOS.**

**1. OBJETIVO.**

**1.1** O presente Termo de Referência objetiva regular a Contratação de empresa especializada em prestação de serviços de confecção de Contêineres e estrutura metálica denominada Eco ponto, todos lotes plotados conforme edital.

**1.2** Os serviços que lhes forem confiados deverão ser executados fielmente e dentro das normas técnicas de acordo com as especificações e rigorosa observância aos demais detalhes e Autorização de Execução aprovadas pelo Município de Tubarão, bem como executar tudo o que não for explicitamente mencionado, mas que seja necessário à perfeita execução dos serviços.

**2. JUSTIFICATIVA.**

O crescimento econômico e populacional segue de mãos dadas, com o incremento da produção e do consumo. Maior produção e consumo significam maior quantidade de resíduos sólidos e a sua gestão tem se configurado um dos grandes desafios da atualidade.

A gestão dos resíduos, afeta diretamente as condições de saúde, sociais, ambientais, econômicas e até culturais de uma comunidade. O investimento na maneira adequada de se lidar com cada tipo de resíduo sólido transforma-se em um grande aliado do desenvolvimento sustentável, com benefícios de curto, médio e longo prazo, para toda a comunidade.

Em agosto de 2010, foi instituída a Política nacional de Resíduos Sólidos – PNRS pela Lei federal nº 12.305, onde os municípios terão de estabelecer metas de redução, reutilização, coleta seletiva e reciclagem, entre outras, com vistas a reduzir a quantidade de rejeitos encaminhados para a disposição final ambientalmente adequada.

Antes de 2004, todos os resíduos gerados pela população Tubaronense, recebiam o mesmo tratamento e destino final (Aterro Sanitário). Em 2004, Tubarão implantou a coleta seletiva de lixo, contemplando apenas dois bairros do município, no qual de forma gradativa foi sendo ampliado para mais bairros, dando início a um tratamento diferenciado para o lixo, possibilitando que uma pequena parte desde resíduos sólidos urbanos, pudessem serem reciclados.

Não há mais dúvidas de que é preciso estender a coleta Seletiva para todos os bairros do município, diminuindo os volumes de resíduos encaminhados aos aterros, aumentando o percentual de material reciclado, bem como estruturar urgentemente um modelo de gestão de resíduos sólidos mais eficiente e sustentável.

**3. EQUIPAMENTOS METÁLICOS 1:**

**1. CONTEINERES COM E SEM ABERTURA LATERAL**

A utilização de contêineres para acondicionamento de resíduos, com capacidade de volumes maiores torna o processo muito mais ágil e eficiente, principalmente quando comparadas com as lixeiras de pequenos volumes, como; gasto de energia na coleta, sendo necessário o trabalho de “formiguinha” retirando os sacos das lixeiras; a não utilização de sacos plásticos como invólucros dos resíduos; maior volume a ser depositado; reduz o acúmulo e odores de resíduos nas vias públicas; impede a ação de animais sobre os resíduos; maior resistência a vandalismo por ser feito em metal; completamente vedado, impedindo a entrada de água da chuva ou vazamento de chorume; possibilita a basculamento mecanizado trazendo mais higiene para o usuário, para o operador e para o entorno; sendo que a utilização de contêineres padronizados reduz o tempo de carregamento e descarregamento melhorando a fluxo do transito no momento da coleta.

O acondicionamento e a coleta, quando realizados sem a segregação dos resíduos na fonte, resultam na deterioração, parcial ou total, de várias das suas frações recicláveis.

Portanto, a expansão e melhora da coleta seletiva deve prever a separação dos materiais na própria fonte geradora, evitando o surgimento desses inconvenientes.

Para a implantação deste sistema, os resíduos gerados, serão separados em dois grupos:

SECOS - Materiais recicláveis; plástico, papel, metal, vidro e isopor,

ÚMIDOS - Rejeitos; fraldas e papel higiênico, usados e demais resíduos que ainda não há tecnologia ou viabilidade econômica para o seu reaproveitamento ou reciclagem, juntamente com os resíduos orgânicos; Restos de alimentos cascas de frutas etc.

É de indubitável importância, a aquisição de contêineres, com cores e informações diferenciadas para que possa ser disposta a população, proporcionando a separação mais eficiente dos resíduos sólidos urbanos.

### 3.2. EQUIPAMENTO METÁLICO 2 : ECOPONTO

Visando a inclusão dos catadores de materiais recicláveis no processo de gestão dos resíduos, além da implantação dos contêineres no município, a criação de uma estrutura que melhore e otimize o trabalho destes, é de fundamental importância, sendo assim a implantação de “Ecopontos”, onde a população poderá voluntariamente entregar seus resíduos de maneiras previamente segregada. O Ecoponto terá 4 divisórias contemplando os seguintes materiais; plástico, vidro, papel e metal, onde cada compartimento terá capacidade de 1m<sup>3</sup>, sendo os resíduos acondicionados em “Big Bags”, no qual serão coletados pelos catadores organizados, em associação ou Cooperativa e também pela própria coleta seletiva do município.

## 4 ESPECIFICAÇÃO DOS OBJETOS LICITADOS

### 4.1.1. CONTENTOR – ITEM 3.1 – PARA RESÍDUOS ORGANICOS, REJEITOS E RECICLÁVEIS.

O Equipamento deverá ser estacionário, confeccionado em chapas de metal, com capacidade de 2.000 l. (dois mil litros) e possuir as seguintes características:

Contentor para lixo estruturado em Chapas Metálicas, das quais, ao fundo, chapa preta 3mm; laterais, chapa preta 2mm; tampas chapa preta 1,5mm.

A caixa receberá um reforço com Perfil “C” 60x30x3mm e as tampas um reforço com Perfil “C” 60x20x3mm.

O equipamento contará com uma Barra de Giro Ø 40mm reforçada com Chapa Metálica 3mm.

Deve possuir duas tampas basculantes, contendo uma alça metálicas de Ø 5/8” em cada tampa.

O equipamento contará ainda com Conjunto de Dobradiças redonda 22mm, em ferro chato 1.1/2”x5/16”.

Todo o equipamento deverá receber proteção anticorrosiva e pintura eletrostática na cor Cinza.

O equipamento deve ter garantia mínima de 1 ano, e confeccionado seguindo o padrão da ABNT – (Associação Brasileira de Normas Técnicas).

DESCRIÇÃO DOS MATERIAIS		
Chapa fundo	Chapa preta 3mm	1
Chapa tampas	Chapa preta 1,5mm	2
Chapa laterais	Chapa preta 2mm	2
Chapa frente/atrás	Chapa preta 2mm	2
Reforço caixa	Perfil c 60x30x3mm	8
Reforço tampas	Perfil c 60x20x3	2
Barra de giro	Redondo lam 40mm	1
Reforço barra de giro	Chapa 3mm	2
Alça tampas	Redondo lam 5/8”	2

Cj dobradiças	Redondo 22mm	8
Cj dobradiças	Ferro chato 1.1/2"x5/16"	4

#### 4.1.2. PROJETO- CONTENTOR PARA RESÍDUOS ORGANICOS E REJEITOS

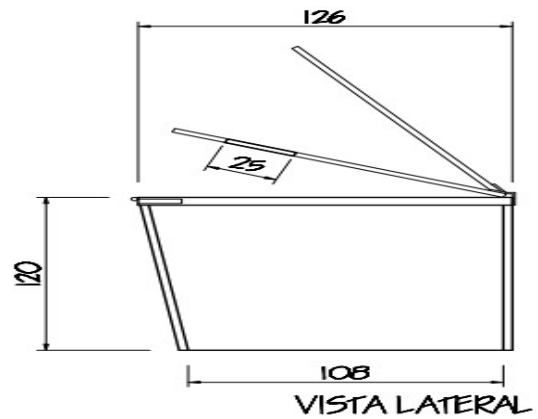
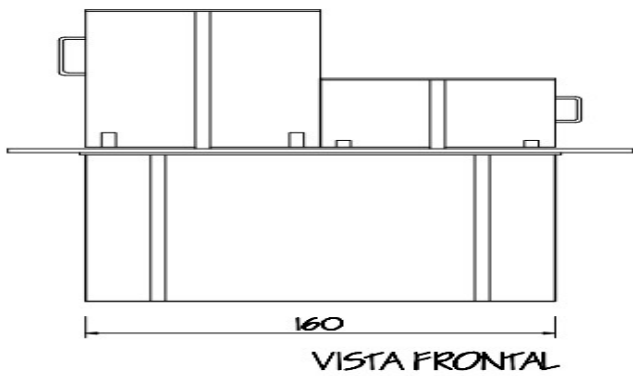
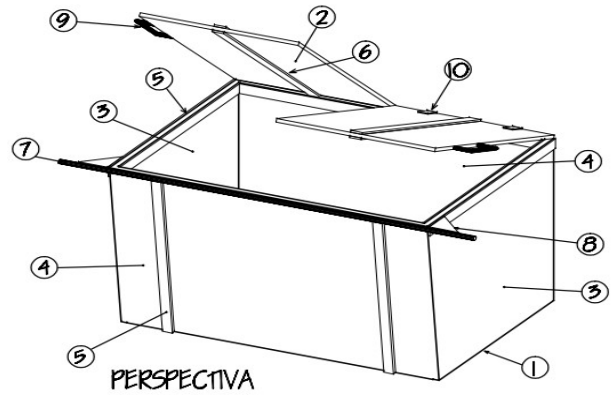
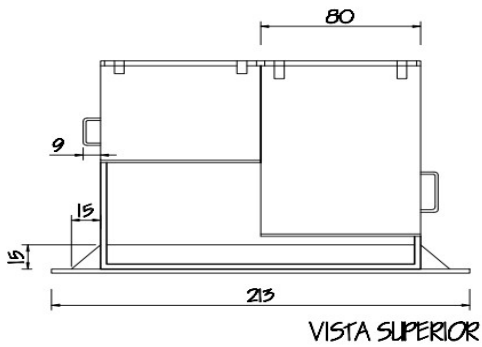

ITEM	DESCRIÇÃO	MATERIAL	QTDE
1	chapa fundo	chapa preta 3mm	1
2	chapa tampas	chapa preta 1,5mm	2
3	chapa laterais	chapa preta 2mm	2
4	chapa frente / atrás	chapa preta 2mm	2
5	reforço caixa	perfil C 60x30x3mm	8
6	reforço tampas	perfil C 60x20x3mm	2
7	barra de giro	redondo lam 40mm	1
8	reforço barra de giro	chapa 3mm	2
9	alça tampas	redondo lam 5/8"	2
10	cj de dobradiças	redondo 22mm	8
10	cj de dobradiças	ferro chato 1.1/2"x5/16"	4

#### 4.1.3. PLOTAGEM E IMPRESSÃO DIGITAL DO EQUIPAMENTO.

Os equipamentos deverão ser entregues PLOTADOS, ADESIVADOS, sob a responsabilidade da empresa contratada.

Poderá a empresa contratada realizar os serviços de plotagem e impressão digital, bem como terceirizá-los, assumindo a total responsabilidade sobre o produto final.

A **CONTRATANTE** não assume qualquer responsabilidade pelo não cumprimento de contratos assinados entre a contratada e a empresa terceirizada para os serviços de plotagem e impressão digital, nem aceita como justificativa qualquer problema decorrente desse inter-relacionamento.

A elaboração da arte, para os serviços de plotagem se dará por conta da **CONTRATANTE**, sendo entregue para a **CONTRATADA**, após a assinatura do contrato.

#### 4.1.4. CARACTERÍSTICAS DIMENSIONAIS

Personalização da estrutura com plotagem de 100% das superfícies externas das partes; Laterais, tampas e frente.

**Medidas lateral 1**

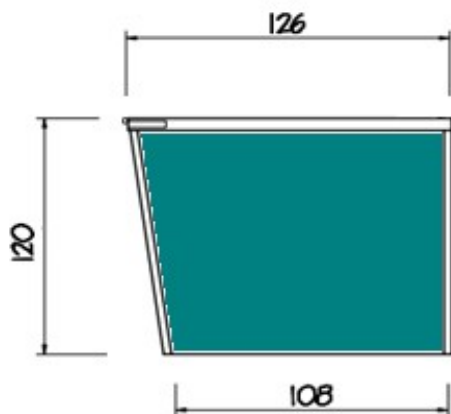

**Medidas lateral 2**

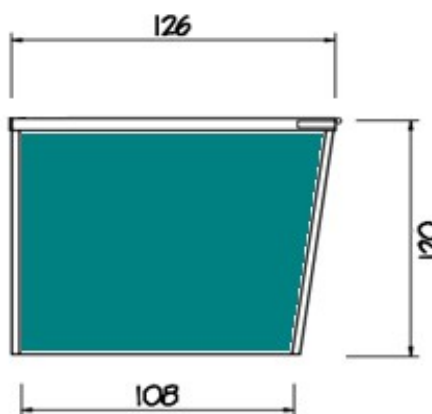

**Medidas parte da frente**

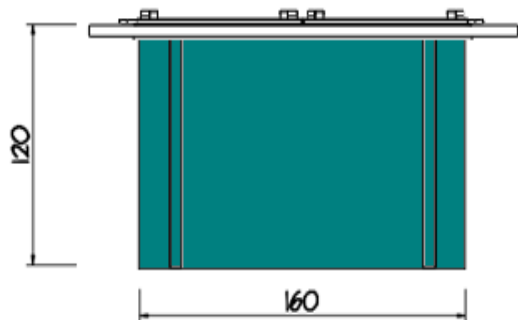

**Medidas das tampas**

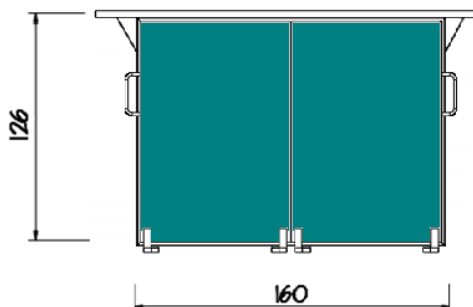

#### 4.1.5. ESPECIFICAÇÃO DOS MATERIAIS

Adesivo Cast impresso com Verniz PU (poliuretano) aplicado.

#### 4.1.6. CONTENTOR PARA MATERIAIS RECICLÁVEIS – COM ABERTURA LATERAL

O Equipamento deverá ser estacionário, confeccionado em chapas de metal, com capacidade de 2.000 l. (dois mil litros) e possuir as seguintes características:

Contentor para lixo estruturado em Chapas Metálicas, das quais, ao fundo, chapa preta 3mm; laterais, chapa preta 2mm; tampas e portinhola, chapa preta 1,5mm.

A caixa receberá um reforço com Perfil “C” 60x30x3mm e as tampas um reforço com Perfil “C” 60x20x3mm.

O equipamento contará com uma Barra de Giro Ø 40mm reforçada com Chapa Metálica 3mm.

Deve possuir duas tampas basculantes, contendo uma alça metálicas de Ø 5/8” em cada tampa.

O equipamento contará ainda com Conjunto de Dobradiças redonda 22mm, em ferro chato 1.1/2"x5/16".

Terá uma portinhola metálica instaladas na parte Lateral do mesmo, com trava para cadeado em ferro chato 25,4x4,75mm.

Todo o equipamento deverá receber proteção anticorrosiva e pintura eletrostática na cor **Azul**.

O equipamento deve ter garantia mínima de 1 ano, e confeccionado seguindo o padrão da ABNT – (Associação Brasileira de Normas Técnicas).

<b>DESCRIÇÃO DOS MATERIAIS</b>		
Chapa fundo	Chapa preta 3mm	1
Chapa tampas	Chapa preta 1,5mm	2
Chapa laterais	Chapa preta 2mm	2
Chapa frente/atrás	Chapa preta 2mm	2
Reforço caixa	Perfil C 60x30x3mm	8
Reforço tampas	Perfil C 60x20x3	2
Barra de giro	Redondo lam 40mm	1
Reforço barra de giro	Chapa 3mm	2
Alça tampas	Redondo lam 5/8"	2
Cj dobradiças	Redondo 22mm	8
Cj dobradiças	Ferro chato 1.1/2"x5/16"	4
Trava para cadeado	Ferro chato 25,4x4,75mm	1
Porta lateral	Chapa preta 2mm	1

4.1.7. PROJETO – ITEM 4.1 – CONTENTOR PARA MATERIAIS RECICLÁVEIS COM ABERTURA LATERAL

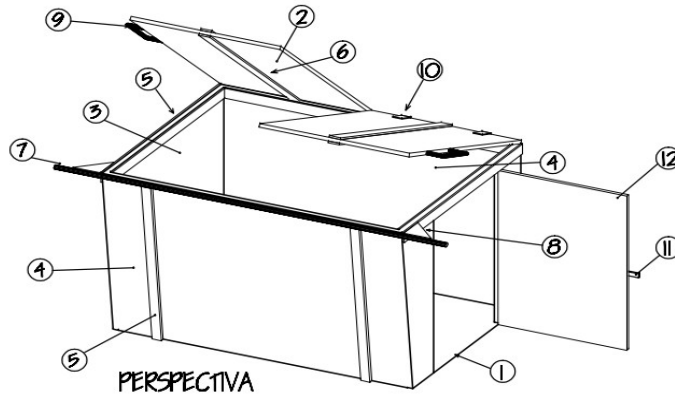
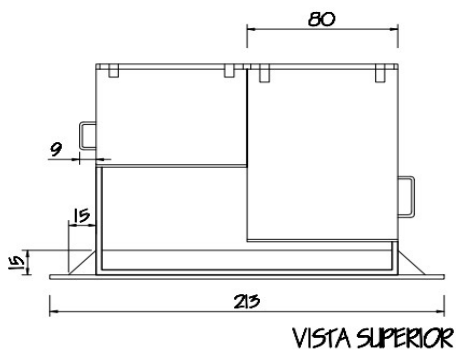

ITEM	DESCRIÇÃO	MATERIAL	QTDE
1	chapa fundo	chapa preta 3mm	1
2	chapa tampas	chapa preta 1,5mm	2
3	chapa laterais	chapa preta 2mm	2
4	chapa frente / atrás	chapa preta 2mm	2
5	reforço caixa	perfil C 60x30x3mm	8
6	reforço tampas	perfil C 60x20x3mm	2
7	barra de qiro	redondo lam 40mm	1
8	reforço barra de qiro	chapa 3mm	2
9	alça tampas	redondo lam 5/8"	2
10	cj de dobradiças	redondo 22mm	8
10	cj de dobradiças	ferro chato 1.1/2"x5/16"	4
11	trava para cadeado	ferro chato 25,4x4,75mm	1
12	porta lateral	chapa preta 2mm	1



**Prefeitura  
de Tubarão**  
Trabalhando por você

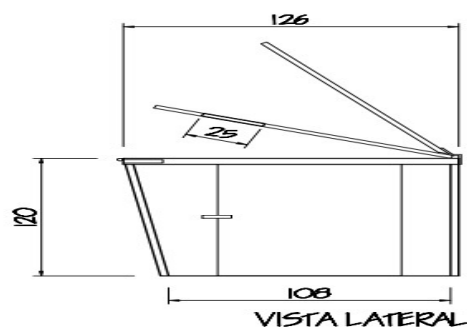
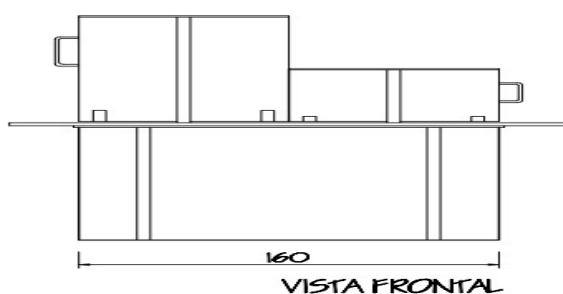

#### 4.1.8. PLOTAGEM E IMPRESSÃO DIGITAL DO EQUIPAMENTO.

Os equipamentos deverão ser entregues PLOTADOS, ADESIVADOS, sob a responsabilidade da empresa contratada.

Poderá a empresa contratada realizar os serviços de plotagem e impressão digital, bem como terceirizá-los, assumindo a total responsabilidade sobre o produto final.

A **CONTRATANTE** não assume qualquer responsabilidade pelo não cumprimento de contratos assinados entre a contratada e a empresa terceirizada para os serviços de plotagem e impressão digital, nem aceita como justificativa qualquer problema decorrente desse inter-relacionamento.

A elaboração da arte, para os serviços de plotagem se dará por conta da **CONTRATANTE**, sendo entregue para a **CONTRATADA**, após a assinatura do contrato.

#### 1. CARACTERÍSTICAS DIMENSIONAIS

Personalização da estrutura com plotagem de 100% das superfícies externas das partes; Laterais, tampas e frente.

Medidas lateral 1

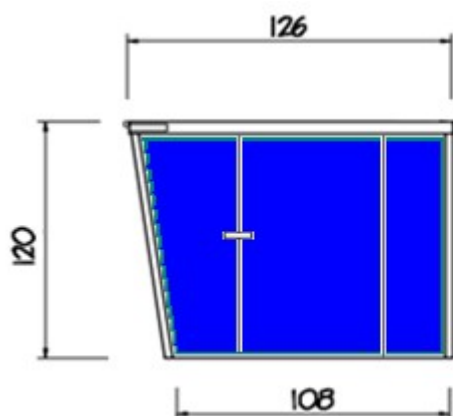

Medidas lateral 2

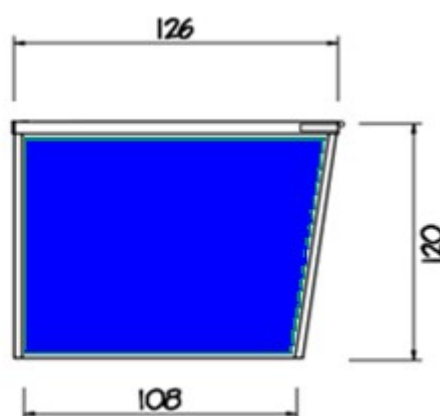

Medidas parte da frente

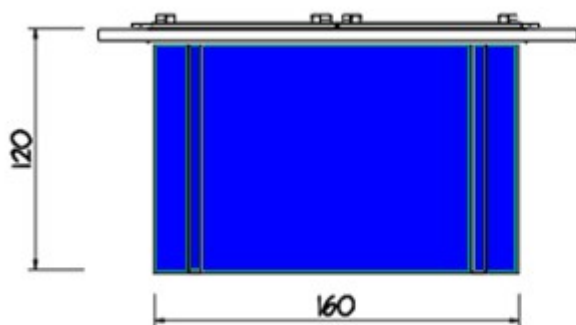

Medidas das tampas

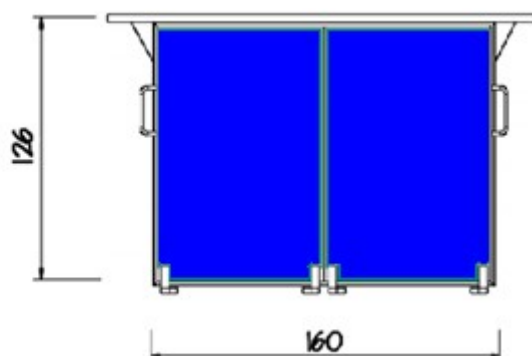



#### 4.1.9. ESPECIFICAÇÃO DOS MATERIAIS

Adesivo Cast impresso com Verniz PU (poliuretano) aplicado.

#### 4.1.10. ECOPONTO (CONTENTOR COM 4 COMPARTIMENTOS).

O Equipamento deverá ser estacionário, confeccionado em chapas de metal, com capacidade para 4.000L (quatro mil litros) e possuir as seguintes características:

Contentor para lixo reciclável estruturado em Metalão (25x25) de espessura, com fechamento e tampas em chapas metálicas lisas (1,5mm) de espessura.

O equipamento terá (4) quatro compartimentos, separados por (3) três divisórias internas em tela (arame nº 10) estruturadas em tubo metálico (Ø 25mm).

Cada divisão terá acesso pela parte superior por meio de tampa metálica e também por portinholas metálicas instaladas na parte frontal do mesmo.

As tampas deverão ter puxadores de ferro (Ø 6,4mm) e as portinholas travas para cadeado (ferro chato 25,4x4,75mm).

As divisões internas deverão ser dotadas de suportes metálicos (tubo Ø 25,4mm) para sustentação de bolsa específica para acondicionamento do material reciclável (BIG BAG).

Todo o equipamento deverá receber proteção anticorrosiva e pintura eletrostática na cor **Azul**. As tampas deverão receber proteção anticorrosiva e pintura colorida eletrostática nas cores indicadas.

O equipamento deve ter garantia mínima de 1 ano, e confeccionado seguindo o padrão da ABNT – (Associação Brasileira de Normas Técnicas).

DESCRIÇÃO	MATERIAL
ESTRUTURA	METALÃO 25x25
CHAPA FECHAMENTO EXTERNO E TAMPAS	CHAPA 1,5mm
DIVISÕES INTERNAS (3 unid)	TUBO Ø 25mm TELA ARAME nº 10
PUXADOR FERRO (4 unid)	FERRO Ø 6,4mm
CJ DE DOBRADIÇAS (16 unid)	FERRO CHATO 1.1/2"x5/16"
TRAVA PARA CADEADO (4 unid)	FERRO CHATO 25,4x4,75mm
SUPORTE PARA ALÇA BIG BAG (8 unid)	TUBO Ø 25,4mm

4.1.11. PROJETO- ECOPONTO (CONTENDOR COM 4 COMPARTIMENTOS).

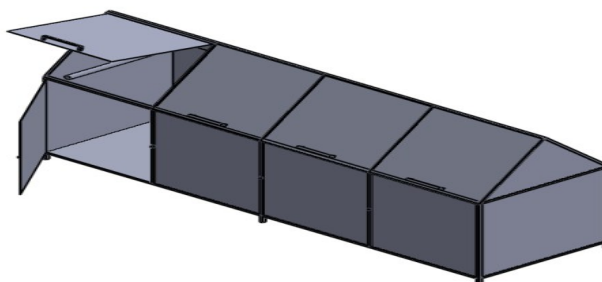
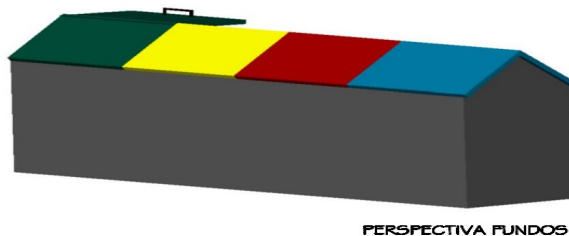
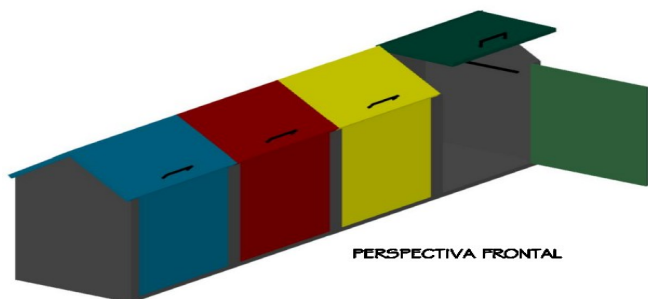
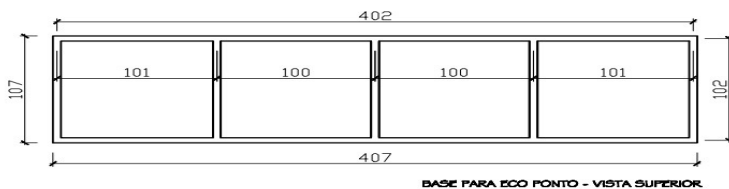
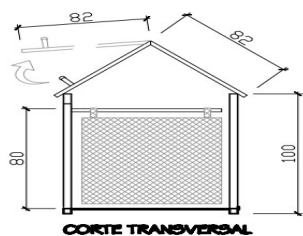
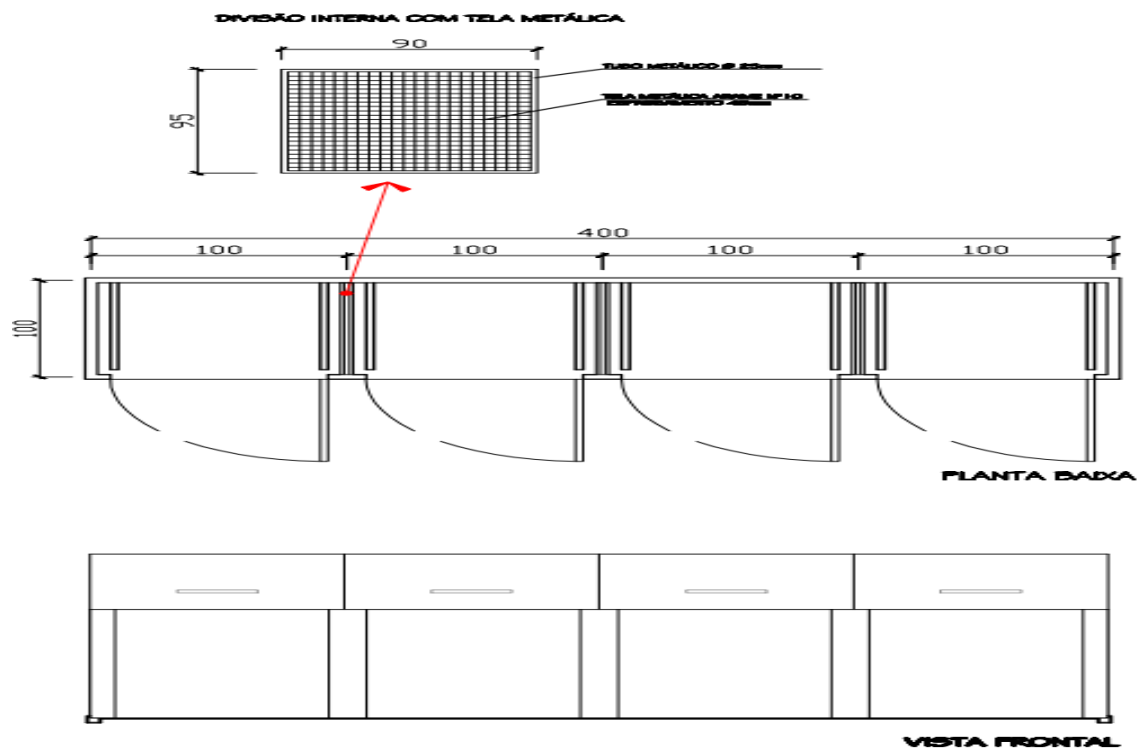

#### 4.1.12. PLOTAGEM E IMPRESSÃO DIGITAL DO EQUIPAMENTO.

Os equipamentos deverão ser entregues PLOTADOS, ADESIVADOS, sob a responsabilidade da empresa contratada.

Poderá a empresa contratada realizar os serviços de plotagem e impressão digital, bem como terceirizá-los, assumindo a total responsabilidade sobre o produto final.

A **CONTRATANTE** não assume qualquer responsabilidade pelo não cumprimento de contratos assinados entre a contratada e a empresa terceirizada para os serviços de plotagem e impressão digital, nem aceita como justificativa qualquer problema decorrente desse inter-relacionamento.

A elaboração da arte, para os serviços de plotagem se dará por conta da **CONTRATANTE**, sendo entregue para a **CONTRATADA**, após a assinatura do contrato.

#### 4.1.13. CARACTERÍSTICAS DIMENSIONAIS

Personalização da estrutura com plotagem de 100% das superfícies externas das partes; Laterais, tampas e frente.

Medidas das laterais 1 e 2

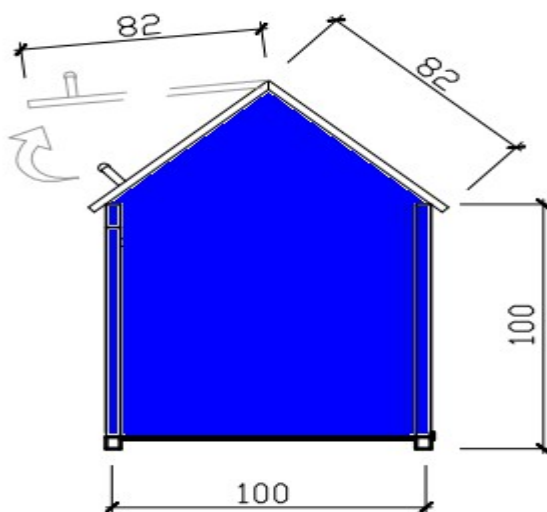

Medidas parte da frente (Copo e tampas) Fundos somente tampas

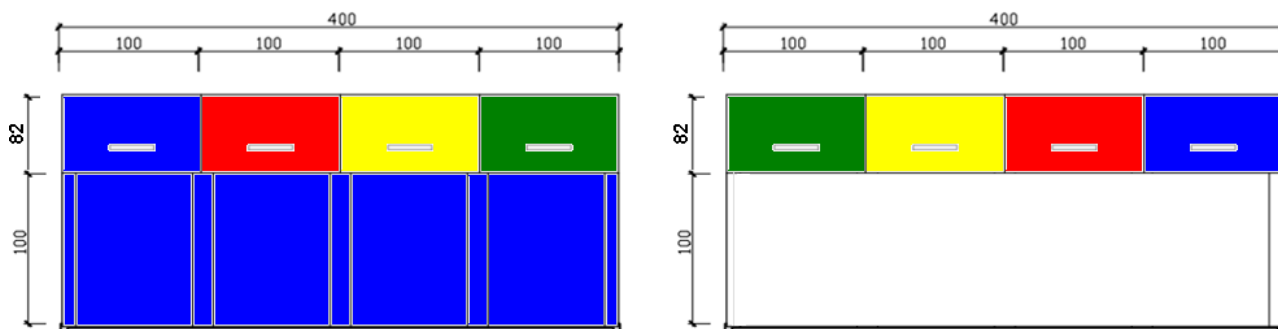

#### **4.1.14. ESPECIFICAÇÃO DOS MATERIAIS**

Adesivo Cast impresso com Verniz PU (poliuretano) aplicado.

### **5. EXECUÇÃO DO SERVIÇO**

**5.1** Os serviços previstos no presente Termo de Referência realizar-se-ão nas instalações da Licitante Vencedora, após o recebimento da Autorização de Execução dos Serviços, expedida pela CONTRATANTE.

**5.2.** Executar fielmente e dentro das melhores normas técnicas os serviços que lhe forem confiados, de acordo com as especificações recomendadas e eventuais complementações da CONTRATANTE, conforme documentos integrantes do Contrato e rigorosa observância aos demais detalhes e Autorização de Execução de Serviços emanadas e/ou aprovadas pela CONTRATANTE, bem como executar tudo o que não for explicitamente mencionado, mas que seja necessário à perfeita execução dos serviços.

**5.3.** Fornecer sem qualquer ônus adicional para a CONTRATANTE, todos os materiais, utensílios, equipamentos, ferramentas, instalações, etc., necessários para a completa realização dos serviços.

**5.4.** Reparar, corrigir, remover, substituir, desfazer e/ou refazer, prioritariamente e exclusivamente à sua custa e risco, no total ou em parte e dentro de um prazo não maior que o original, as aquisições ou serviços executados com vícios, defeitos, incorreções, erros, falhas, imperfeições ou recusados pela CONTRATANTE, decorrente de culpa da CONTRATADA, inclusive por emprego de mão-de-obra, acessórios ou materiais impróprios ou de qualidade inferior, sem que tal fato possa ser invocado para justificar qualquer cobrança adicional, a qualquer título, mesmo nas aquisições e serviços recebidos pela CONTRATANTE, mas cujas irregularidades venham a surgir quando da aceitação e/ou dentro do prazo de garantia, mesmo após o vencimento do contrato.

**5.5.** Fornecer à CONTRATANTE todo o material e documentação técnica, na forma eletrônica, necessária para a perfeita administração e acompanhamento do Contrato, quando solicitado pela CONTRATANTE.

**5.6.** Atender com prioridade as solicitações da CONTRATANTE, com início imediato na execução de serviços.

### **6. OBRIGAÇÕES DA CONTRATADA**

**6.1.** Executar os serviços no menor prazo possível, de forma compatível com o número de horas necessárias para sua realização.

**6.2.** Quanto à responsabilidade e garantia dos serviços realizados observar-se-á o seguinte:

**6.2.1.** A garantia dos serviços executados por um período mínimo de 06 (seis) meses, a partir da emissão da nota fiscal.

**6.2.2.** Ocorrendo defeito durante o período de garantia, a Contratada será comunicada e deverá no prazo máximo de 48 (quarenta e oito) horas, contado do recebimento da comunicação, providenciar o devido reparo, sem qualquer ônus para a CONTRATANTE;

**6.2.3.** A CONTRATADA deverá, reparar, corrigir, remover, substituir, desfazer e/ou refazer, prioritariamente e exclusivamente por sua conta e risco, no total ou em parte e dentro de um prazo não maior que o original, as peças substituídas ou serviços executados com vícios, defeitos, incorreções, erros, falhas, imperfeições ou recusados pelo Fiscal do Contrato, decorrente de culpa da EMPRESA CONTRATADA, inclusive por emprego de mão-de-obra, acessórios ou materiais impróprios ou de qualidade inferior, sem que tal fato possa ser invocado para justificar qualquer cobrança adicional, a qualquer título, mesmo nas aquisições e serviços recebidos pela CONTRATADA, mas cujas irregularidades venham a surgir quando da aceitação e/ou dentro do prazo de garantia.

**6.3.** Quanto à fiscalização do contrato deverá ser observado o que se segue:

**6.3.1.** Os serviços contratados serão fiscalizados pela CONTRATANTE, que verificará o exato cumprimento das cláusulas e condições do Contrato, a qualidade dos serviços executados, conforme prevê o art.67 da Lei nº. 8.666/93 atestará as faturas apresentadas pela CONTRATADA e fará anotações e

registros de todas as ocorrências, determinando o que for necessário à regularização das falhas ou defeitos observados.

**6.3.2.** Empregar, na execução dos serviços, pessoal devidamente qualificado.

**6.3.3.** Será iniciada, após o recebimento da autorização, a execução dos serviços contratados, informando-se, em tempo hábil, qualquer motivo impeditivo ou que a impossibilite de assumir as atividades conforme o estabelecido.

**6.3.4.** Deverão ser respondidas com presteza todas as reclamações e feitos todos os esclarecimentos solicitados pelo Fiscal do Contrato.

**6.3.5.** Deverão ser mantidas durante a vigência do Contrato e suas possíveis prorrogações as mesmas condições de habilitação para contratar com a Administração Pública exigidas na licitação, apresentando-se sempre que exigido os comprovantes de regularidade fiscal.

**6.3.6.** O não atendimento às demandas formalizadas pelo fiscal do contrato implicará em advertência, e, caso não atendidas a contento, poderá ser solicitado ao Departamento de Compras e Licitações, que inicie processo administrativo para aplicação de multas e, dependendo do caso, rescinda o contrato firmado entre a CONTRATANTE e a empresa CONTRATADA.

## **7. OBRIGAÇÕES DA CONTRATANTE**

**7.1.** Solicitar a execução de serviços através de formulário próprio,

**7.2.** Exercer a fiscalização dos serviços executados por meio de servidor designado pela CONTRATANTE, que deverá anotar em livro próprio todas as ocorrências com o fornecimento de peças ou serviços realizados, determinando o que for necessário para a regularização das faltas ou falhas observadas;

**7.3.** Proporcionar todas as facilidades para que a Contratada possa cumprir suas obrigações dentro das normas e condições contratuais;

**7.4.** Notificar a contratada, por escrito, da ocorrência de eventuais imperfeições no curso da execução dos serviços, fixando prazo para a sua correção.

**7.5.** Rejeitar no todo ou em parte os serviços ou materiais entregues em desacordo com as obrigações assumidas pela Contratada.

**7.6.** Aplicar as sanções administrativas que se fizerem necessárias.

**7.7.** Manifestar-se formalmente em todos os atos relativos à execução do contrato, em especial, aplicação de sanções e alterações do mesmo.

**7.8.** Designar servidor (Fiscal do Contrato) para acompanhar e fiscalizar os serviços objeto do presente Instrumento.

**7.9.** Realizar, por meio de servidor designado, vistoria nas dependências da Contratada, objetivando atestar a capacidade técnica, equipamentos e instalações físicas.

**7.10.** Efetuar o pagamento à Contratada pelos serviços prestados, nas condições e prazos pactuados neste instrumento.

## **8. PAGAMENTO**

**8.1.** O pagamento será efetuado da seguinte forma: 30 (trinta) dias após a entrega, mediante a apresentação da Nota Fiscal/fatura devidamente atestada pelo responsável do setor requerente e, observado o cumprimento integral das disposições contidas neste Edital.

**8.1.1.** Os pagamentos poderão sofrer dilatação de prazo, nos termos do art. 78 inc. XV da lei 8.666/93.

**8.2.** Para fazer jus ao pagamento, a empresa deverá apresentar, juntamente com o documento de cobrança, prova de regularidade fiscal, Instituto Nacional do Seguro Social – INSS e perante o FGTS - CRF.

8.3. Nenhum pagamento será efetuado à empresa, enquanto houver pendência de liquidação de obrigação financeira, em virtude de penalidade ou inadimplência contratual.

8.4. Não haverá, sob hipótese alguma, pagamento antecipado.

#### 9. PLANO REFERÊNCIA DOS ORÇAMENTOS ESTIMADO DOS PRODUTOS METÁLICOS E PLOTAGEM

Lote	Qtd.	Objeto da Licitação	Valor Un.
01	35	Ecoponto de 4 mts. com pintura eletrostática, portas na parte superior e também na parte frontal com Plotagem da Estrutura com adesivo Cast impresso e com Verniz PU (poliuretano) aplicado conforme edital.	R\$ 6.228,00
02	30	Container tipo basculante com capacidade de 2.000L, com pintura eletrostática na cor Cinza com plotagem da estrutura com adesivo Cast impresso e com Verniz PU (poliuretano) aplicado conforme edital.	R\$ 3.293,00
03	20	Container tipo basculante com capacidade de 2.000L, com abertura lateral e com pintura eletrostática na cor Azul com plotagem da estrutura com adesivo Cast impresso e com Verniz PU (poliuretano) aplicado conforme edital.	R\$ 3.325,00
		<b>Valor total</b>	<b>R\$ 383.025,00</b>

**ANEXO II**

**DECLARAÇÃO DE CUMPRIMENTO AOS REQUISITOS DE HABILITAÇÃO**

PREGÃO PRESENCIAL Nº 08/2015

Objeto: **REGISTRO DE PREÇOS** para eventual aquisição de equipamentos de coleta de resíduos sólidos urbanos para o Município de Tubarão.

A empresa ....., inscrita no CNPJ sob o nº ....., por intermédio de seu representante legal, Sr(a) ....., portador da carteira de identidade nº ....., e do CPF nº ....., Declara, na forma e sob as sanções previstas na Lei 10.520/2002, que cumpre plenamente os requisitos de HABILITAÇÃO exigidos para a participação nesta licitação.

DECLARA, ainda, estar ciente das SANÇÕES que lhe poderão ser impostas, conforme disposto neste edital e no art. 299 do Código Penal, na hipótese de falsidade da presente declaração.

CAMPO DESTINADO A ME/EPP

Sem ressalva

Com ressalva quanto à regularidade fiscal, conforme previsão legal (§1º do Art. 43 da Lei Complementar nº 123/2006.

\_\_\_\_\_  
Carimbo, assinatura e CPF do representante legal.

**ANEXO III**

**DECLARAÇÃO DE CUMPRIMENTO AO DISPOSTO NO INCISO XXXIII DO ARTIGO 7º DA CONSTITUIÇÃO FEDERAL (Modelo)**

PREGÃO PRESENCIAL Nº 08/2015

Objeto: **REGISTRO DE PREÇOS** para eventual aquisição de equipamentos de coleta de resíduos sólidos urbanos para o Município de Tubarão.

A empresa \_\_\_\_\_, inscrita no CNPJ nº \_\_\_\_\_ por intermédio de seu representante legal, sr(a). \_\_\_\_\_, portador(a) da Carteira de Identidade nº \_\_\_\_\_, e do CPF nº \_\_\_\_\_, **DECLARA** para fins do disposto no inciso V do art. 27 da lei 8.666/93, acrescido pela lei nº 9.854, de 27 de outubro de 1999, que não emprega menor de dezoito anos em trabalho noturno, perigoso ou insalubre e não emprega menor de dezesseis anos.

Ressalva: emprega menor, a partir de quatorze anos, na condição de aprendiz (\_\_\_\_\_).

Local e data: \_\_\_\_\_, \_\_\_\_\_, \_\_\_\_\_ de \_\_\_\_\_ de \_\_\_\_\_.

\_\_\_\_\_  
Carimbo, assinatura e CPF do representante legal.

Observação: em caso afirmativo, assinalar a ressalva acima



## ANEXO IV

### MINUTA DA ATA DE REGISTRO DE PREÇOS Nº /2015

### PREGÃO PRESENCIAL Nº 08/2015

**VALIDADE: 12 (DOZE) MESES**

ATA DE REGISTRO DE PREÇOS QUE ENTRE SI CELEBRAM O MUNICÍPIO DE TUBARÃO, E ....., TENDO COMO OBJETO O **REGISTRO DE PREÇOS PARA EVENTUAL AQUISIÇÃO DE EQUIPAMENTOS DE COLETA DE RESÍDUOS SÓLIDOS URBANOS PARA O MUNICÍPIO DE TUBARÃO.**

### PREÂMBULO

Pela presente ATA DE REGISTRO DE PREÇOS, de um lado o Município de Tubarão, inscrita no CNPJ sob nº 82.928.656/0001-33, com sede à Rua Felipe Schmidt, nº 108, bairro Centro, nesta cidade, neste ato representada pelo Prefeito Municipal, Sr. João Olavio falchetti, doravante denominado MUNICÍPIO, e de outro lado as empresas ....., inscrita no CNPJ sob nº, com se de à ....., neste ato representada pelo seu ..... Sr....., RG ..... CPF ....., cujo (s) preço (s) foi (ram) registrado (s) através do Pregão Presencial para Registro de Preços nº **08/2015**, processo nº \_\_\_\_\_, homologado em \_\_\_\_\_, conforme instrumento de mandato, doravante denominado COMPROMITENTE, resolvem registrar os preços, com integral observância da Lei nº 8.666/93, de 21 de junho de 1993, e alterações posteriores, bem como Decreto Municipal nº 2266/04, mediante cláusulas e condições seguintes:

### CLÁUSULA PRIMEIRA – DO OBJETO

#### 1.1. Descrição

- 1.1.1. O objeto desta ATA é o **REGISTRO DE PREÇOS para eventual aquisição de equipamentos de coleta de resíduos sólidos urbanos para o Município de Tubarão**, conforme quantidades e especificações constantes no Anexo I do edital de Pregão Presencial nº **08/2015**, o qual integra a presente Ata em todos os seus termos.
- 1.1.2. As quantidades dos itens com preços registrados são estimativas de contratação durante a vigência da Ata de Registro de Preços, não estando a Administração obrigada a contratar em sua totalidade. Trata-se, pois, de faculdade da Administração Municipal contratar ou não, ou ainda, contratar maior quantidade, se houver necessidade.

### CLÁUSULA SEGUNDA – VALIDADE DO REGISTRO DE PREÇOS

2.1. A presente Ata de Registro de Preços terá validade por 12 (doze) meses, a partir da data de sua assinatura.

### CLÁUSULA TERCEIRA – DA SOLICITAÇÃO DO OBJETO

#### 3.1. Da utilização:

3.1.1. A contratação juntamente ao (s) fornecedor (es) registrado (s) será formalizada pelo Município por intermédio de Contrato, com a consequente emissão da Nota de Empenho;

- a) Cada Contrato deverá conter, no mínimo:
- b) Número do Pregão e da Ata de Registros de Preços;
- c) As especificações e quantidades do objeto pretendido;
- d) O preço registrado, que deverá ser respeitado pelo fornecedor;
- e) A dotação orçamentária que dará cobertura à despesa;

f) A destinação do objeto adquirido.

**3.1.2. O Contrato poderá ser substituído por outros instrumentos hábeis, na forma prevista no art. 62 da Lei 8.666/93.**

#### **CLÁUSULA QUARTA – CONDIÇÕES DE EXECUÇÃO DO OBJETO DA ATA DE REGISTRO DE PREÇOS**

**4.1.** os materiais deverão ser entregues em conformidade como Termo de Referência, constante no anexo I do edital, o qual integra a presente Ata em todos os seus termos;

**4.2.** Verificada qualquer irregularidade na entrega dos materiais ou a sua complementação não eximem o MUNICÍPIO de aplicar penalidades por descumprimento da obrigação, previstas no edital.

#### **CLÁUSULA QUINTA – DOS PREÇOS**

**5.1.** Os preços registrados são os constantes da planilha a seguir:

#### **CLÁUSULA SEXTA – DAS CONDIÇÕES DE PAGAMENTO**

**6.1.** Os pagamentos serão efetuados pelo Município, da seguinte forma:

**6.1.2.** Até 30 (trinta) dias a partir da emissão e entrega do documento fiscal junto ao Departamento de Compras, Licitações e Contratos.

**6.1.3.** As notas fiscais que apresentarem incorreções serão devolvidas ao emitente e seu vencimento ocorrerá 30 (trinta) dias após a data de sua reapresentação.

**6.1.4** A despesa para eventual aquisição do objeto licitado correrá por conta das dotações orçamentárias do exercício de 2015, conforme necessidade da Secretaria.

**6.1.4.1** A despesa correrá à conta, ainda, das dotações de cada Fundação para o exercício de 2015, conforme dotações classificadas e codificadas na Lei Orçamentária Anual do Município.

#### **CLÁUSULA SÉTIMA – DAS OBRIGAÇÕES**

##### **7.1 DA CONTRATADA:**

**7.1.1.** Fornecer, mensalmente, prova de regularidade relativa à Seguridade Social - INSS e ao Fundo de Garantia por Tempo de Serviço – CRF/FGTS;

**7.1.2.** Comunicar à unidade requisitante, no prazo de 24 (vinte e quatro) horas, qualquer ocorrência anormal, que retarde ou impeça o fornecimento contratado;

**7.1.3.** Manter as mesmas condições de habilitação, verificadas quando da abertura das propostas;

**7.1.4.** Indicar o responsável que responderá perante a Administração por todos os atos e comunicações formais;

**7.1.5.** Arcar com o pagamento de todos os tributos e encargos que incidam sobre o material fornecido, bem como pelo seu transporte e demais encargos até o local determinado para sua entrega.

**7.1.6.** Entregar o (s) material (s) autorizado dentro do prazo estabelecido, qual seja, até 20 (vinte) dias a contar do recebimento pela empresa da autorização de fornecimento.

##### **7.2. DO MUNICÍPIO:**

**7.2.1.** Promover o apontamento no dia do fornecimento do material, bem como efetuar os pagamentos devidos, nos prazos determinados;

7.2.2. Elaborar e manter atualizada uma listagem de preços que contemple a relação dos materiais, para os fins previstos nesta Ata e no termo contratual;

7.2.3. Indicar o responsável pela fiscalização e acompanhamento da Ata de Registro de Preços.

## **CLÁUSULA OITAVA – DA FISCALIZAÇÃO**

**8.1.** O **MUNICÍPIO** terá o direito de fiscalizar, direta ou indiretamente, ou ainda, por órgão financiadores, a entrega do objeto, devendo as **COMPROMITENTES** facilitar a fiscalização, a qual não diminuirá ou atenuará a responsabilidade das **COMPROMITENTES** em relação ao acordado nesta **Ata**.

**8.2.** Verificada qualquer irregularidade no fornecimento do objeto ou inadimplemento com quaisquer outras obrigações desta **Ata**, o **MUNICÍPIO**, mediante notificação, por escrito, às **COMPROMITENTES**, poderá exigir a retificação de tal defeito, irregularidade ou inadimplemento. Caso estes não sejam prontamente sanados pelas **COMPROMITENTES**, dentro do prazo fixado na notificação do **MUNICÍPIO**, o **MUNICÍPIO** poderá suspender, a risco e responsabilidade das **COMPROMITENTES**, ficando a mesma sujeita a todas as penalidades previstas nesta **Ata**, sem prejuízo do direito do **MUNICÍPIO** de rescindir o presente.

## **CLÁUSULA NONA – SUBCONTRATAÇÃO/SUB-ROGAÇÃO**

**9.1.** As **COMPROMITENTES** não poderão utilizar qualquer subcontratação/sub-rogação no fornecimento dos materiais sem o prévio consentimento, por escrito, do **MUNICÍPIO**.

**9.2.** Caso qualquer subcontratação/sub-rogação venha a ser autorizada pelo **MUNICÍPIO**, os termos e condições básicas da subcontratação/sub-rogação deverão observar os seguintes requisitos:

- a) O subcontratado/sub-rogado responderá diretamente às **COMPROMITENTES**;
- b) A subcontratação/sub-rogação não poderá resultar em qualquer despesa ou custo adicional para o **MUNICÍPIO**;
- c) O subcontratado/sub-rogado ficará obrigado a cumprir todas as obrigações impostas às **COMPROMITENTES** nesta **Ata**; e
- d) As **COMPROMITENTES** permanecerão integralmente responsáveis pela execução do fornecimento dos **Materiais** e/ou **Serviços** subcontratados/sub-rogados.

## **CLÁUSULA DÉCIMA – DA ALTERAÇÃO E RESCISÃO DA ATA**

**10.1.** A Ata de Registro de Preços somente poderá ser alterada nas hipóteses e forma estabelecidas no art. 9º, do Decreto Municipal nº 2266/04.

**10.2.** A Ata de Registro de Preços poderá ser cancelada, em relação a cada **COMPROMITENTE**, no caso de:

**10.2.1.** Ocorrência da hipótese prevista no art. 9º, §4º, do Decreto Municipal nº 2266/04;

**10.2.2.** Persistência das infrações após a aplicação de multas previstas na cláusula décima primeira;

**10.2.3.** Interesse público, devidamente motivado e justificado pela Administração;

**10.2.4.** Demais hipóteses previstas no Artigo 78, da Lei 8.666/93, bem como desta Ata;

**10.2.5.** Liquidação judicial ou extrajudicial, concurso de credores, ou falência da **COMPROMITENTE**;

**10.2.6.** Inobservância da boa técnica na execução dos serviços.

## **CLÁUSULA DÉCIMA PRIMEIRA – DAS PENALIDADES**

**11.1** Os casos de inexecução do objeto deste edital, erro de execução, execução imperfeita, atraso injustificado e inadimplemento contratual, sujeitará o proponente contratado às penalidades previstas no art.

7º da Lei nº 10.520/2002, além das previstas na Lei 8.666/93, de aplicação subsidiária, das quais se destacam:

- a) rescisão/cancelamento unilateral da Ata de Registro de Preços;
- b) impedimento de participar de licitações com o Município, no prazo de até 05 (cinco) anos;
- c) descadastramento do sistema de cadastro a que se refere o inciso XIV do artigo 4º da Lei nº 10.520/2002, no prazo de até 05 (cinco) anos.
- d) multa de 0,50% (cinquenta centésimos por cento) do valor do contrato, por dia útil de atraso injustificado na execução do mesmo, observado o prazo máximo de 10 (dez) dias úteis;
- e) multa de 10% (dez por cento) sobre o valor da Ata de Registro de Preços, pela recusa injustificada do adjudicatário em assiná-la, ou sobre o valor na nota de empenho correspondente à parte não cumprida ou da totalidade do fornecimento ou serviço não executado pelo fornecedor;
- f) declaração de inidoneidade para licitar ou contratar com a Administração Pública Municipal.

11.2 Os valores das multas aplicadas previstas nas alíneas do item anterior poderão ser descontados dos pagamentos devidos pela Administração.

11.3 Da aplicação das penas caberá recurso no prazo de 05 (cinco) dias úteis, contados da intimação, o qual deverá ser apresentado no mesmo local.

**11.4 O recurso ou o pedido de reconsideração relativos às penalidades acima dispostas será dirigido a autoridade que praticou o ato, o qual decidirá o recurso no prazo de 05 (cinco) dias úteis e o pedido de reconsideração, no prazo de 10 (dez) dias úteis.**

## **CLÁUSULA DÉCIMA SEGUNDA – DO FORO**

**12.1.** Por previsão legal, as questões relacionadas com o cumprimento da presente Ata serão dirimidas no Foro da Comarca de Tubarão-SC.

## **CLÁUSULA DÉCIMA TERCEIRA – DAS DISPOSIÇÕES FINAIS**

**13.1.** O vencimento da validade da Ata de Registro de Preços não cessa a obrigação das COMPROMITENTES de cumprir os Contratos firmados até a data de vencimento da mesma.

**13.2.** A Administração não se obriga a utilizar a Ata de Registro de Preços, se durante a sua vigência, constatar que os preços registrados estiverem superiores aos praticados no mercado, nas mesmas especificações e condições a Ata de Registro de Preços ou se deles não necessitar.

**13.3.** Todos os prazos constantes em cada termo contratual serão em dias corridos, e em sua contagem excluir-se-á o dia de início e incluir-se-á o dia do vencimento.

**13.4.** A despesa com a contratação correrá à conta da dotação de cada unidade requisitante.

**13.5.** Fazem parte integrante desta Ata, independentemente de transcrição, as condições estabelecidas no edital e as normas contidas na Lei 8.666/93.

E, por estarem justas e concordes, firmam a presente Ata, em 03 (três) vias, perante as testemunhas abaixo indicadas, para todos os fins e efeitos de direito.

Tubarão, ..... de ..... de 2015.

**MUNICÍPIO DE TUBARÃO**  
JOÃO OLAVIO FALCHETTI

**COMPROMITENTE**  
Representante Legal

## **ANEXO V**

### **Minuta de Contrato**

**CONTRATO Nº \_\_/2015**  
**PREGÃO PRESENCIAL Nº 08/2015**

#### **PREÂMBULO**

##### **CONTRATANTES**

O Município de Tubarão/SC, pessoa jurídica de direito público interno, inscrita no CNPJ nº 82.928.656/0001-33, com sede à Rua Felipe Schmidt, nº 108, bairro Centro, nesta cidade, neste ato representado pelo Prefeito Municipal, Sr. João Olavio Falchetti, doravante denominado CONTRATANTE, e a empresa....., pessoa jurídica de direito privado, inscrita no CNPJ nº ....., com sede à rua ....., nº ....., bairro .....na cidade de ....., representada neste ato pelo Sr. ....,doravante denominada CONTRATADA, pactuam entre si as cláusulas a seguir:

##### **LOCAL**

Lavrado e assinado em Tubarão, na sede da Prefeitura Municipal de Tubarão, situada na Rua Felipe Schmidt nº 108, bairro Centro, Tubarão/SC.

##### **FUNDAMENTO LEGAL DA ADJUDICAÇÃO**

Este contrato decorre do procedimento licitatório na modalidade PREGÃO PRESENCIAL Nº **03/2015**, Processo Licitatório nº ....., homologado em ...../...../....., em conformidade com o que consta do referido processo, sujeitando-se as partes contratantes às suas cláusulas e às normas da Lei Federal 10.520/02, a Lei Federal nº 8.666/93, Lei Complementar nº 123/2006, o Decreto Municipal nº 2.450/07, e demais legislações aplicáveis, inclusive quanto aos casos omissos.

##### **CLÁUSULA PRIMEIRA – OBJETO DO CONTRATO**

O objeto do presente contrato é a **aquisição de equipamentos de coleta de resíduos sólidos urbanos para o Município de Tubarão.**, cujas especificações encontram-se no Anexo I do edital de Pregão Presencial nº **08/2015**, o qual integra o presente instrumento contratual em todos os seus termos.

##### **CLÁUSULA SEGUNDA – ENTREGA**

A Contratada disporá do prazo de até 20 (vinte) dias para entregar o objeto efetivamente autorizado, contados a partir do recebimento pela empresa da Ordem de Compra.

A entrega do objeto deste edital será feita na sede do Município de Tubarão ou Fundação, conforme o caso, no endereço indicado na Ordem de Compra, a quem caberá conferi-lo e lavrar Termo de Recebimento, para efeito de posterior verificação da conformidade do mesmo com as exigências do Edital.

Na hipótese da não aceitação do objeto, o mesmo deverá ser retirado pela Contratada no prazo de 10 (dez) dias contados da notificação da não aceitação, para reposição no prazo máximo de 10 (dez) dias, sob pena de aplicação de multa e demais cominações previstas em Lei e neste Edital.

O recebimento não exclui a responsabilidade da Contratada pela perfeita execução do contrato, ficando a mesma obrigada a substituir, no todo ou em parte, o objeto do contrato, se a qualquer tempo se verificarem vícios, defeitos ou incorreções.

##### **CLÁUSULA TERCEIRA – PRAZO CONTRATUAL.**

A vigência deste contrato se inicia na data de sua assinatura, encerrando-se em 31/12/2015. Havendo saldo remanescente, será permitida a prorrogação contratual, nos termos da Lei 8.666/93.

## **CLÁUSULA QUARTA – PREÇOS E PAGAMENTOS**

### **PREÇOS**

O CONTRATANTE pagará à CONTRATADA pelo objeto contratual o(s) valor(es) constantes da proposta financeira apresentada durante o procedimento licitatório, qual seja, R\$ .....

### **DA DOTAÇÃO ORÇAMENTÁRIA**

A despesa para a aquisição do objeto licitado correrá por conta das seguintes dotações orçamentárias:

---

### **FORMA DE PAGAMENTO**

O pagamento será efetuado em até 30 dias contados a partir da data de emissão da respectiva nota fiscal e entrega do objeto, a qual deverá ser entregue à Unidade Requisitante para conferência e certificação da mesma.

### **CLÁUSULA QUINTA – GARANTIAS**

A CONTRATADA compromete-se a garantir o bem licitado, objeto do presente instrumento, sendo que quaisquer problemas surgidos durante este período deverão ser resolvidos pela CONTRATADA e às suas expensas, sem que isto gere qualquer tipo de ônus para o CONTRATANTE.

### **CLÁUSULA SEXTA - PENALIDADES**

As penalidades a serem aplicadas à Contratada procederão na forma do **item XI** descrito no edital que deu origem a este Contrato.

A multa, aplicada após regular processo administrativo, será descontada da(s) fatura(s) ou cobrada judicialmente, se necessário.

### **CLÁUSULA SÉTIMA – RESCISÃO**

Poderão ser motivos de rescisão contratual as hipóteses elencadas no artigo 78 da Lei nº 8.666/93. A CONTRATADA reconhece os direitos da Administração nos casos de rescisão prevista nos artigos 77 a 80 da Lei nº 8.666/93.

### **CLÁUSULA OITAVA –FORO**

Fica eleito o Foro da Comarca de Tubarão para dirimir eventuais dúvidas e/ou conflitos originados pelo presente contrato, com renúncia a quaisquer outros por mais privilegiados que possam ser.

E por estarem assim ajustados e contratados, firmam as partes o presente Contrato em duas vias de iguais forma e teor, que vão assinadas pelas partes e por duas testemunhas.

Tubarão/SC, .....de ..... de 2015.

---

Município de Tubarão  
João Olavio Falchetti

---

Contratada  
Representante legal

---

TESTEMUNHA

---

TESTEMUNHA